

EUROTANK

Agrement tehnic nr.003-05/061-2007

Figura 1

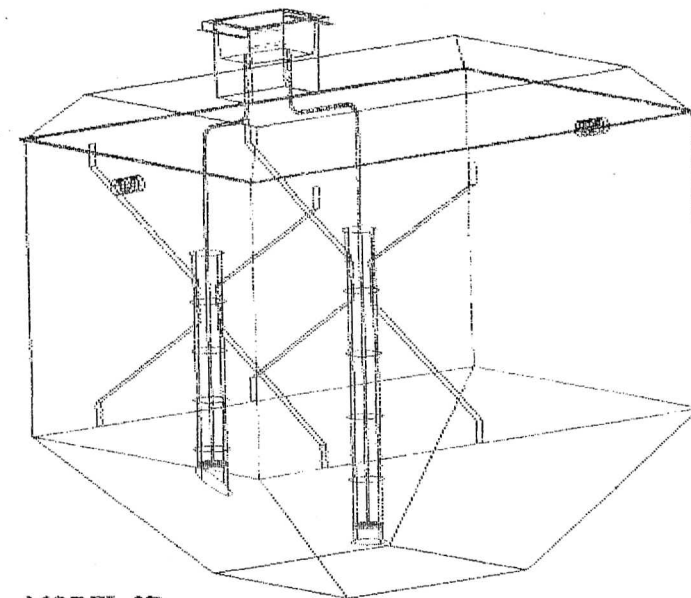
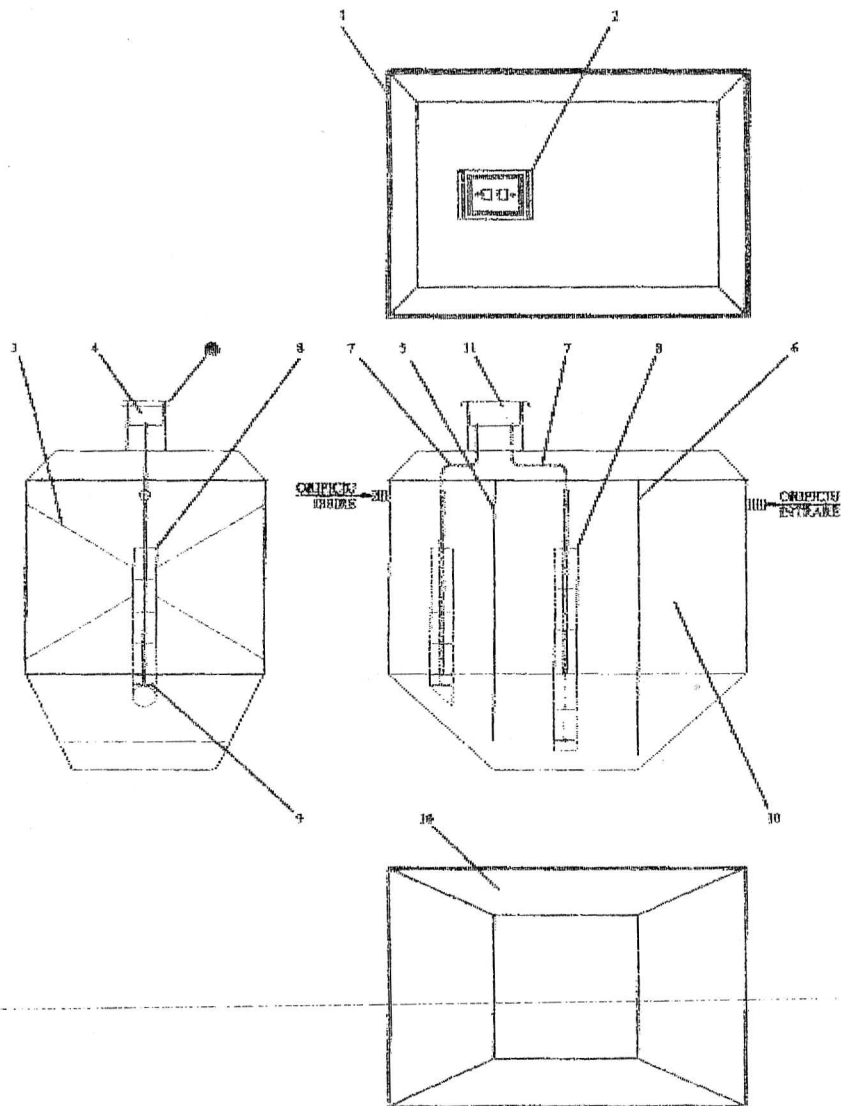

MODEL 3D

LEGENDĂ :

1. Capac stație
2. Capac cameră pompe
3. Ramforsare bazin
4. Suflantă
5. Panou separator 2
6. Panou separator 1
7. Țevă
8. Tub
9. Dispersor aer
10. Bazinul stației
11. Cameră pompă